

Seção Tipo E13

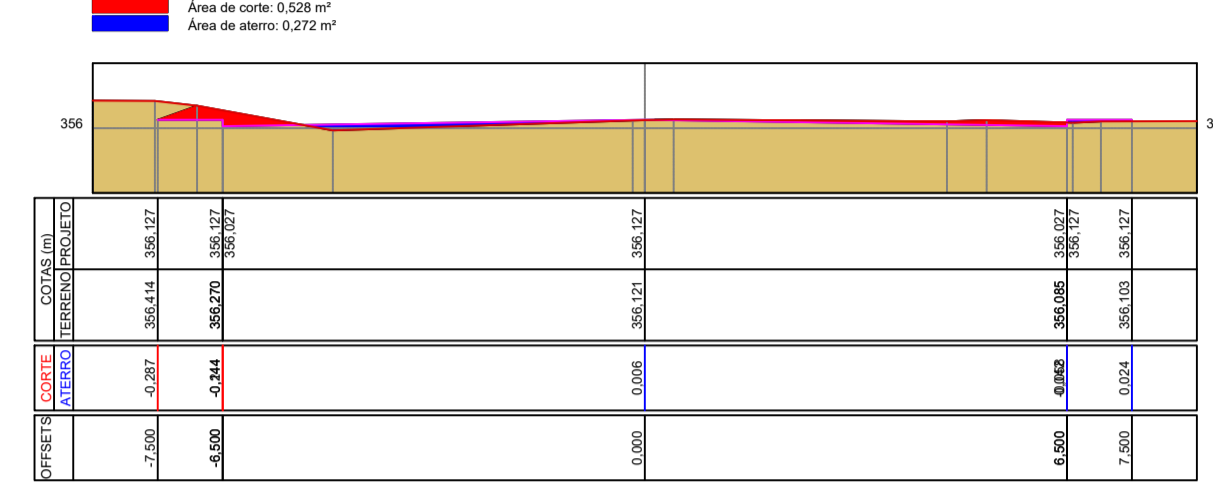

Seção Tipo E10

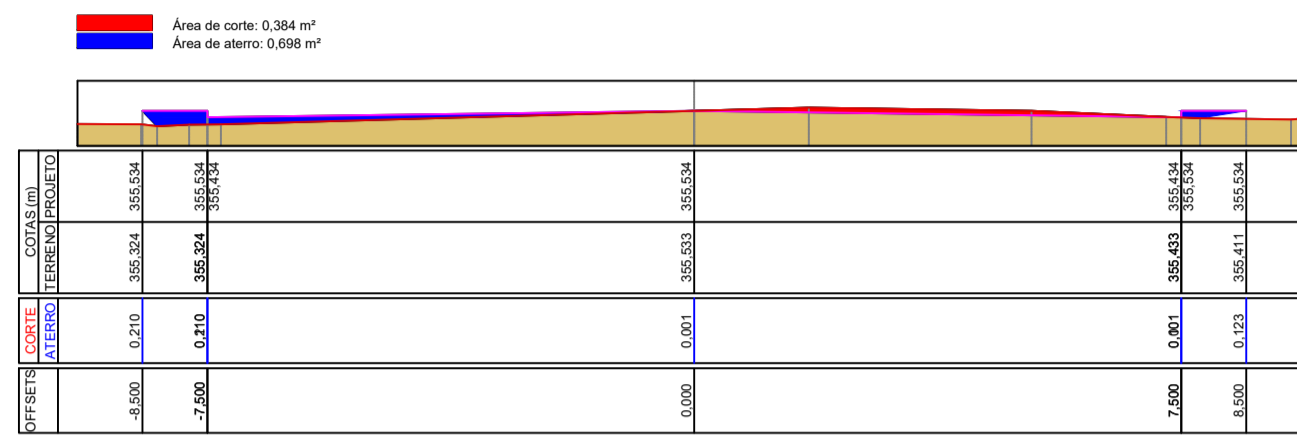

LEGENDA - DRENAGEM

TUBULAÇÃO A SER EXECUTADO 400MM:	
BOCA DE LOBO A SER EXECUTADO	

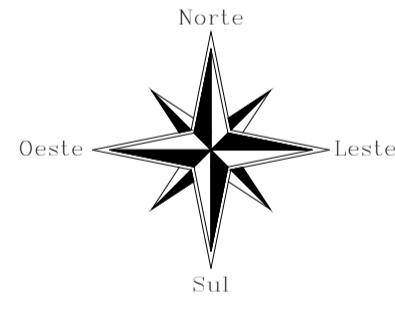
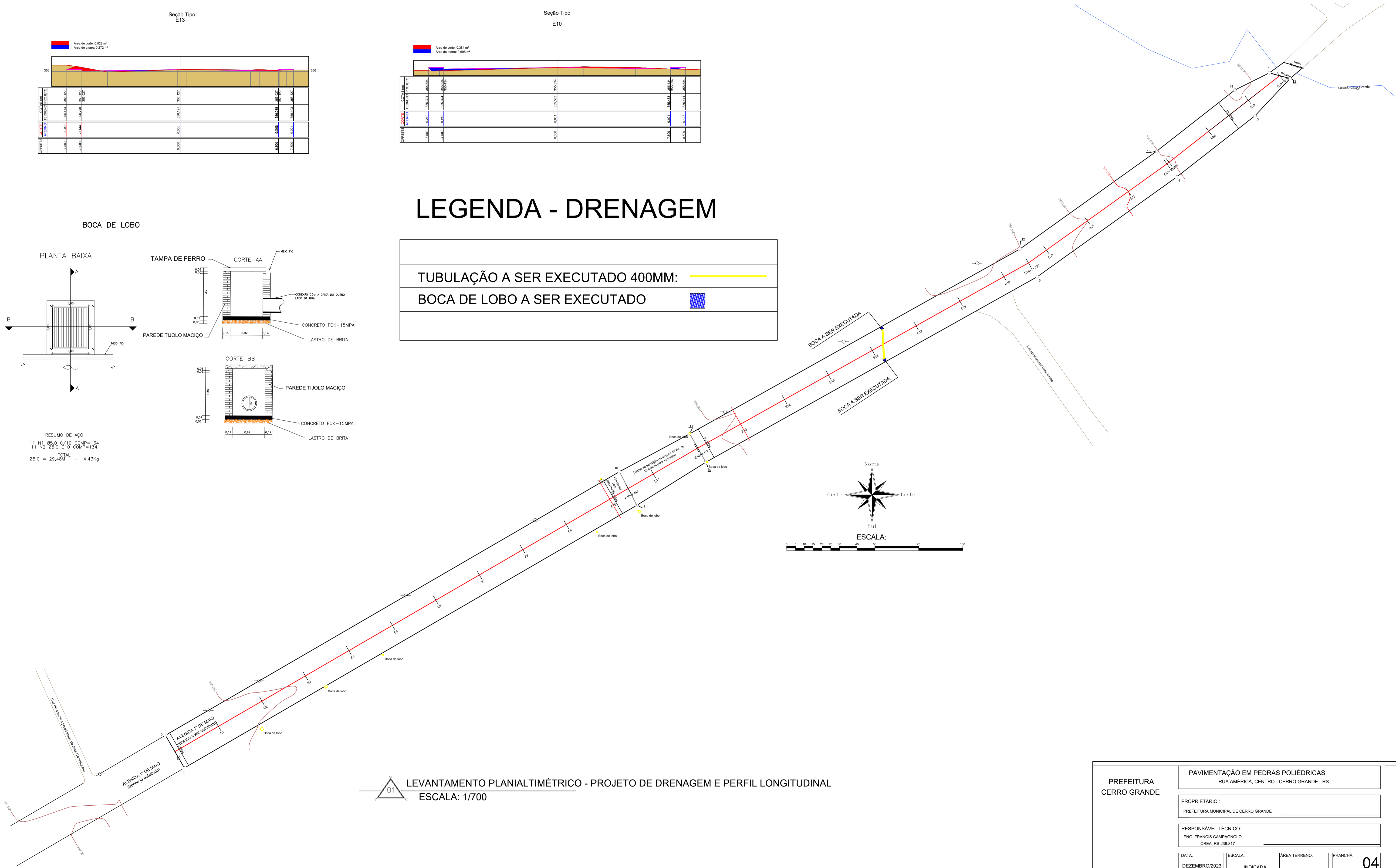
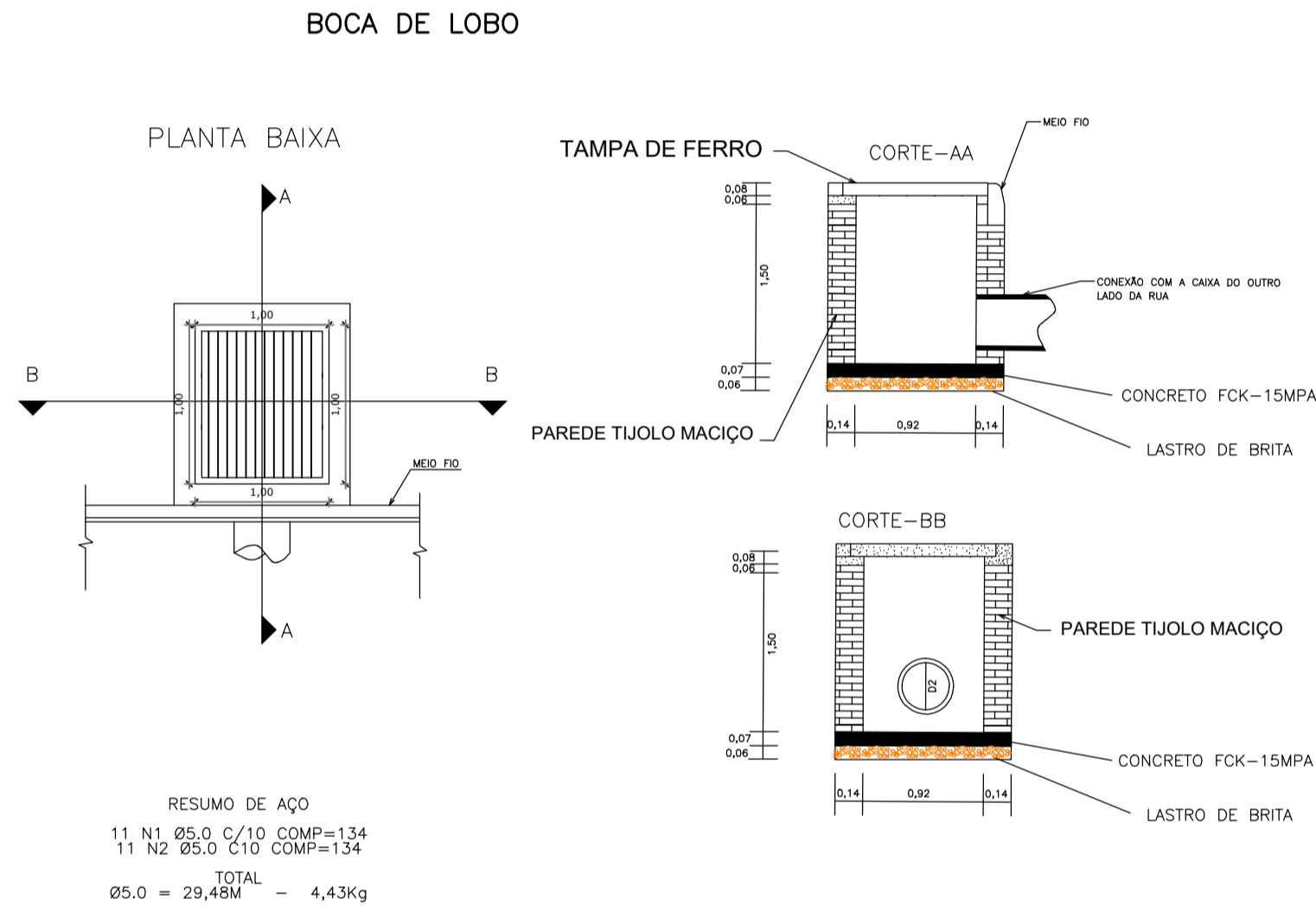

LEVANTAMENTO PLANIALTIMÉTRICO - PROJETO DE DRENAGEM E PERFIL LONGITUDINAL
 ESCALA: 1/700

PREFEITURA CERRO GRANDE	PAVIMENTAÇÃO EM PEDRAS POLIÉDRICAS RUA AMÉRICA, CENTRO - CERRO GRANDE - RS			
	PROPRIETÁRIO: PREFEITURA MUNICIPAL DE CERRO GRANDE			
RESPONSÁVEL TÉCNICO: ENG. FRANCIS CAMPAGNOLLO CREA: RS 236.817				
DATA: DEZEMBRO/2023	ESCALA: INDICADA	ÁREA TERRENO:	FRANCHA: 04	

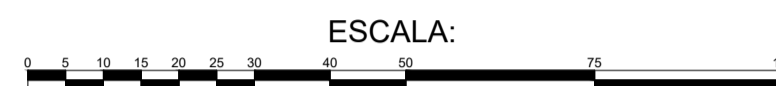
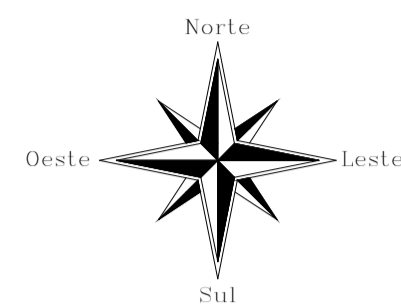

AVENIDA PRIMEIRO DE MAIO - SOBRE PEDRAS POLIÉDRICAS tipo de seção de pavimentação

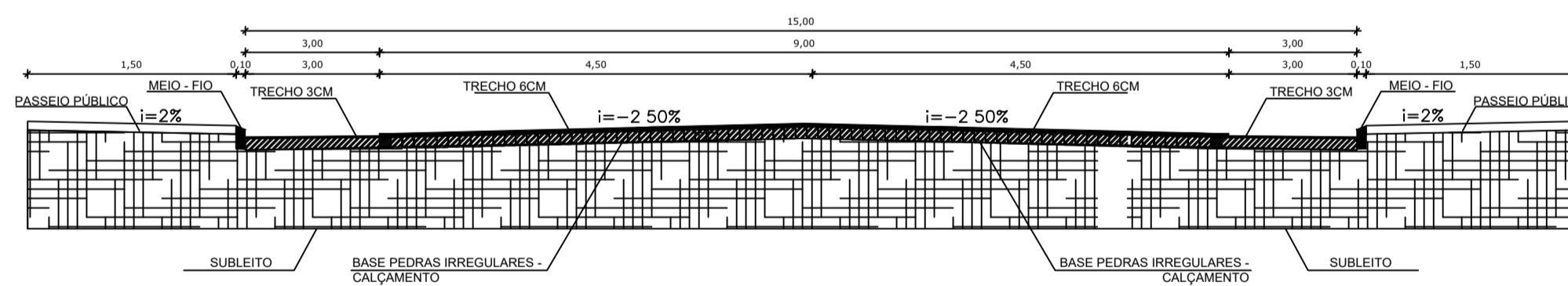

TRECHO - FAIXA 3CM - LARGURA 3M CADA VIA

Item	Descrição	Espessura
1	REPERFILAGEM	3 CM
2	PINTURA DE LIGAÇÃO	—
3	CALÇAMENTO EXISTENTE	—

TRECHO - FAIXA ROLAMENTO 6CM - LARGURA 4,50M CADA VIA

Item	Descrição	Espessura
1	C.B.U.Q	3 CM
2	PINTURA DE LIGAÇÃO	—
3	REPERFILAGEM	3 CM
4	PINTURA DE LIGAÇÃO	—
5	CALÇAMENTO EXISTENTE	—

AVENIDA PRIMEIRO DE MAIO - SOLO NATURAL tipo de seção de pavimentação

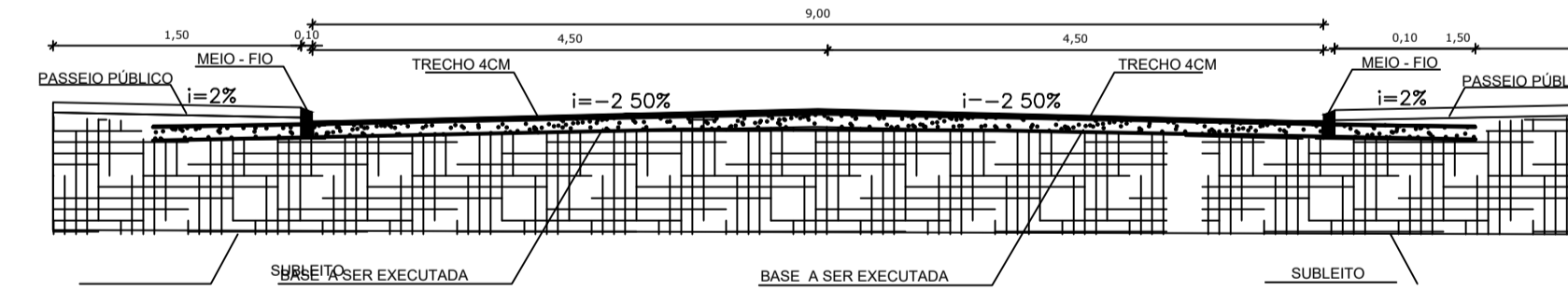

TRECHO - FAIXA ROLAMENTO 4CM CBUQ

Item	Descrição	Espessura
1	C.B.U.Q	4 CM
2	PINTURA DE LIGAÇÃO	—
3	IMPRIMAÇÃO	—
4	BASE - BRITA GRADUADA SIMPLES	16 CM
5	REGULARIZAÇÃO E COMPACTAÇÃO	20 CM

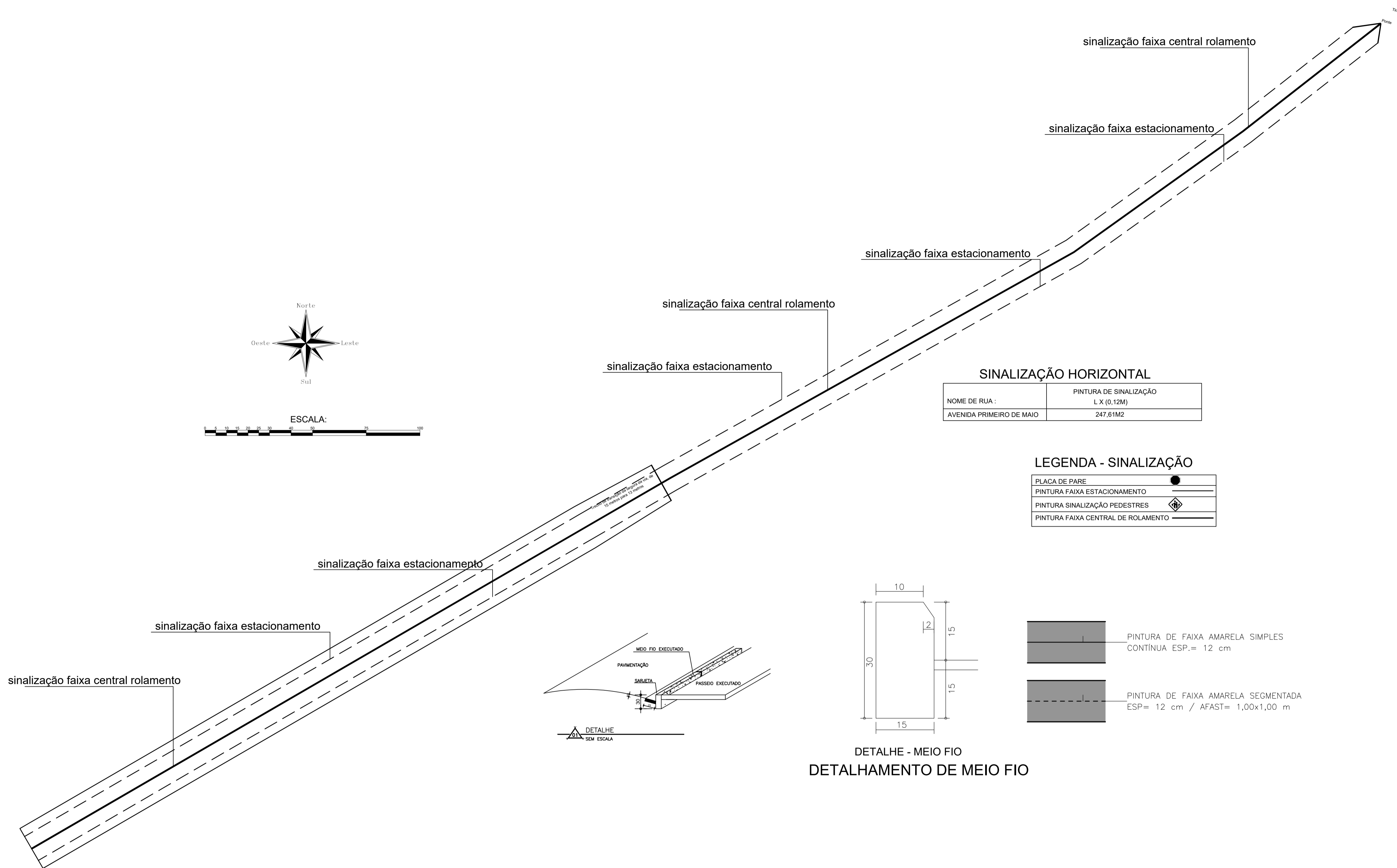
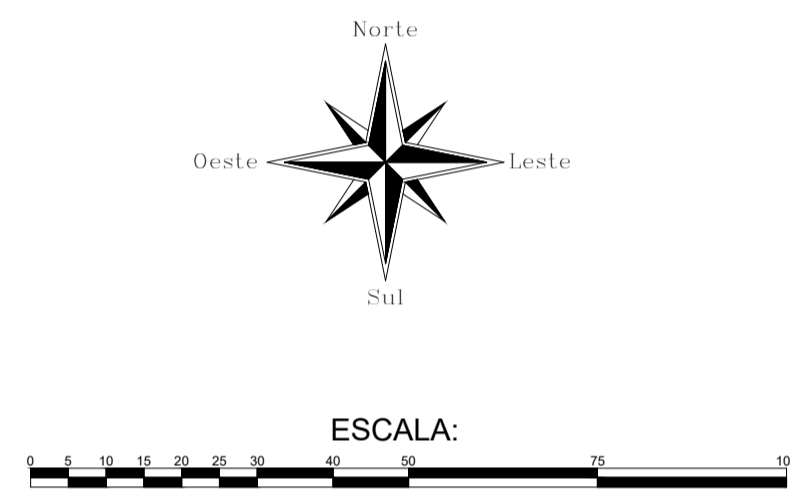

SINALIZAÇÃO HORIZONTAL

NOME DE RUA :	PINTURA DE SINALIZAÇÃO L X (0,12M)
AVENIDA PRIMEIRO DE MAIO	247,61M2

LEGENDA - SINALIZAÇÃO

PLACA DE PARE	
PINTURA FAIXA ESTACIONAMENTO	
PINTURA SINALIZAÇÃO PEDESTRES	
PINTURA FAIXA CENTRAL DE ROLAMENTO	

	PINTURA DE FAIXA AMARELA SIMPLES CONTINUA ESP.= 12 cm
	PINTURA DE FAIXA AMARELA SEGMENTADA ESP= 12 cm / AFAST= 1,00x1,00 m

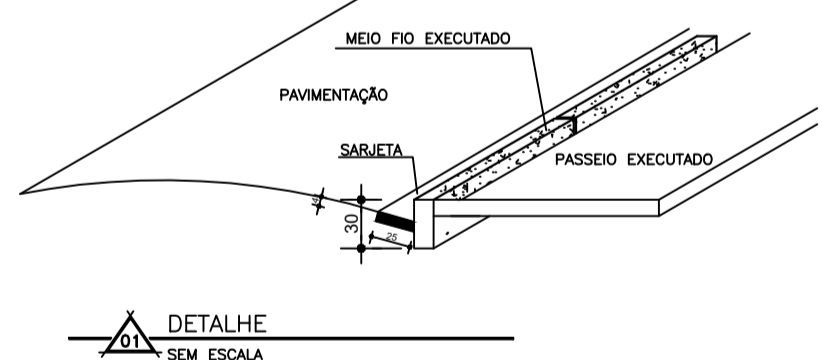

**DETALHE - MEIO FIO
DETALHAMENTO DE MEIO FIO**

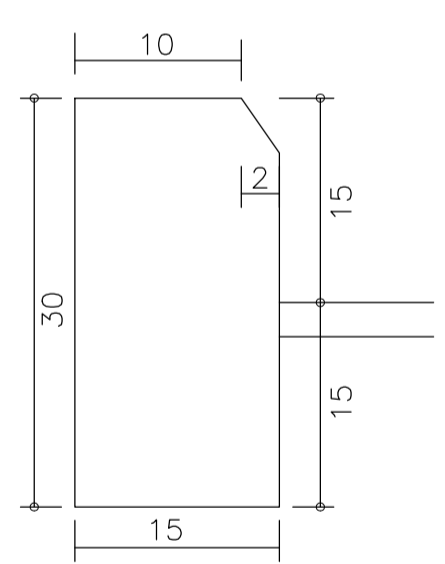

PREFEITURA CERRO GRANDE	PAVIMENTAÇÃO EM PEDRAS POLIÉDRICAS			
	RUA AMÉRICA, CENTRO - CERRO GRANDE - RS			
	PROPRIETÁRIO : PREFEITURA MUNICIPAL DE CERRO GRANDE			
	RESPONSÁVEL TÉCNICO: ENG. FRANCIS CAMPAGNOLLO CREA: RS 236.817			
DATA: DEZEMBRO/2023	ESCALA: INDICADA	ÁREA TERRENO:	FRANCHA: 06	