

RUA 20 DE SETEMBRO

SEÇÃO TIPO DE PAVIMENTAÇÃO

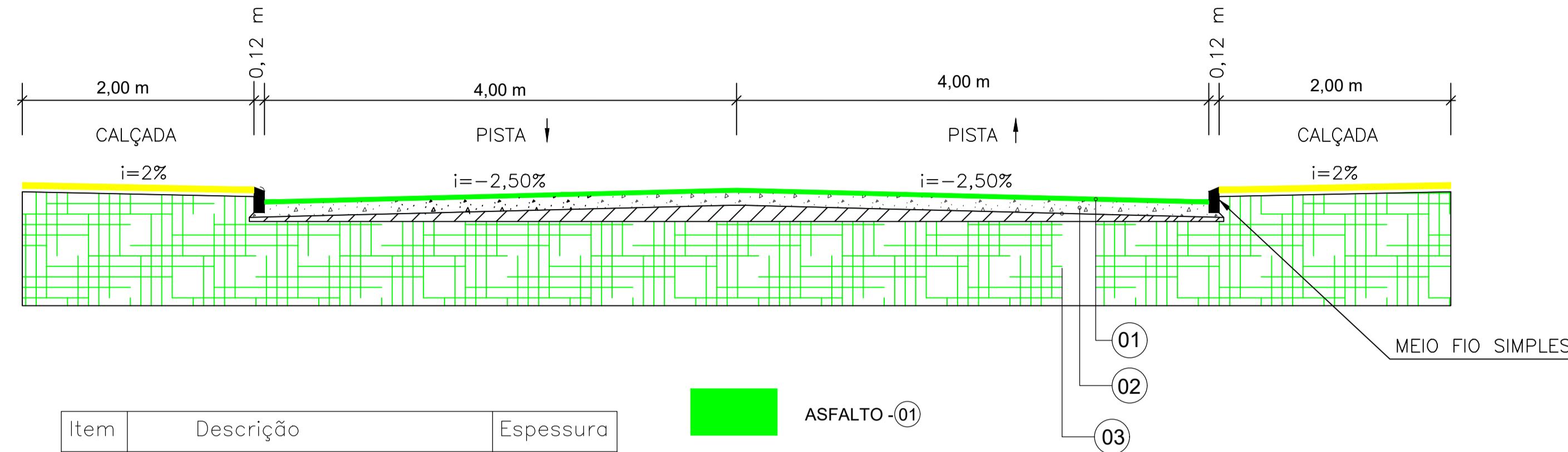

Item	Descrição	Espessura
01	C.B.U.Q	4 cm
-	PINTURA DE LIGAÇÃO	-
-	IMPRIMAÇÃO	-
02	BASE	20 CM

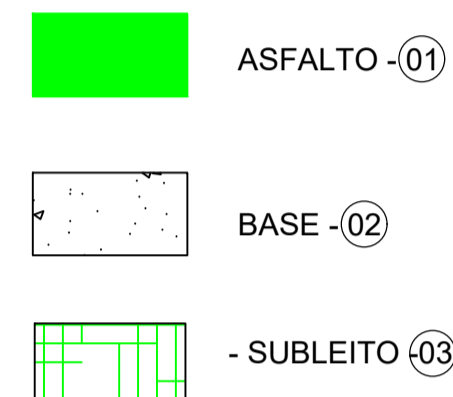

RUA 20 DE OUTUBRO RUA JOÃO DELPHINO SECCON

SEÇÃO TIPO DE PAVIMENTAÇÃO

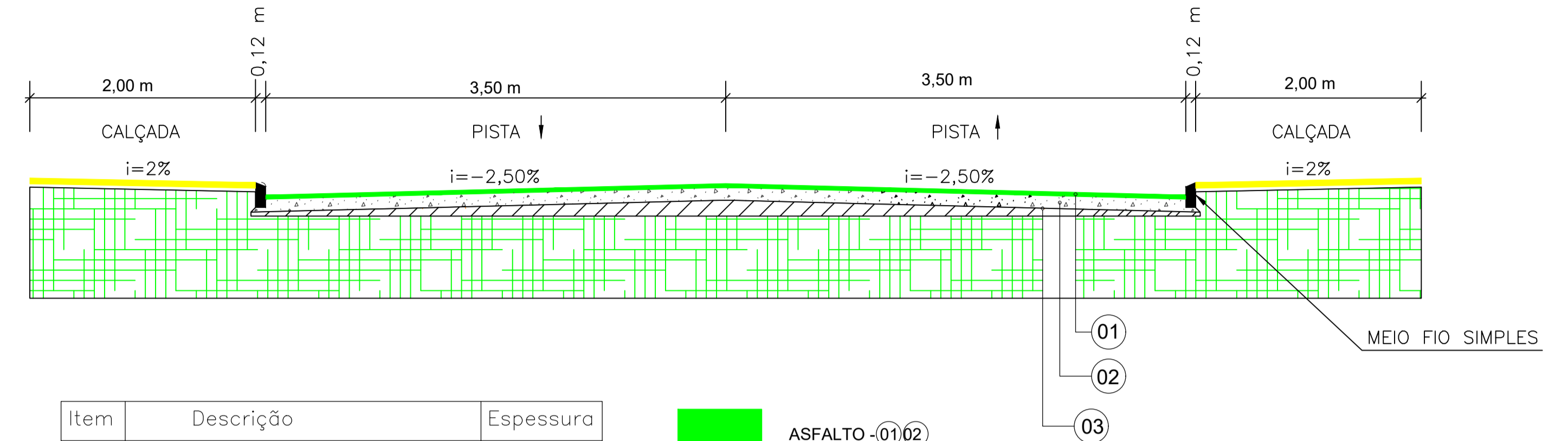

Item	Descrição	Espessura
01	C.B.U.Q	4 cm
-	PINTURA DE LIGAÇÃO	-
-	IMPRIMAÇÃO	-
02	BASE	20 CM

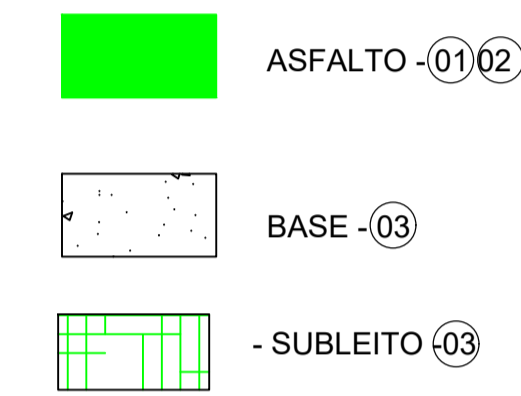

PROJETO DE PAVIMENTAÇÃO

RUA MENOLI CEZAR

SEÇÃO TIPO DE PAVIMENTAÇÃO

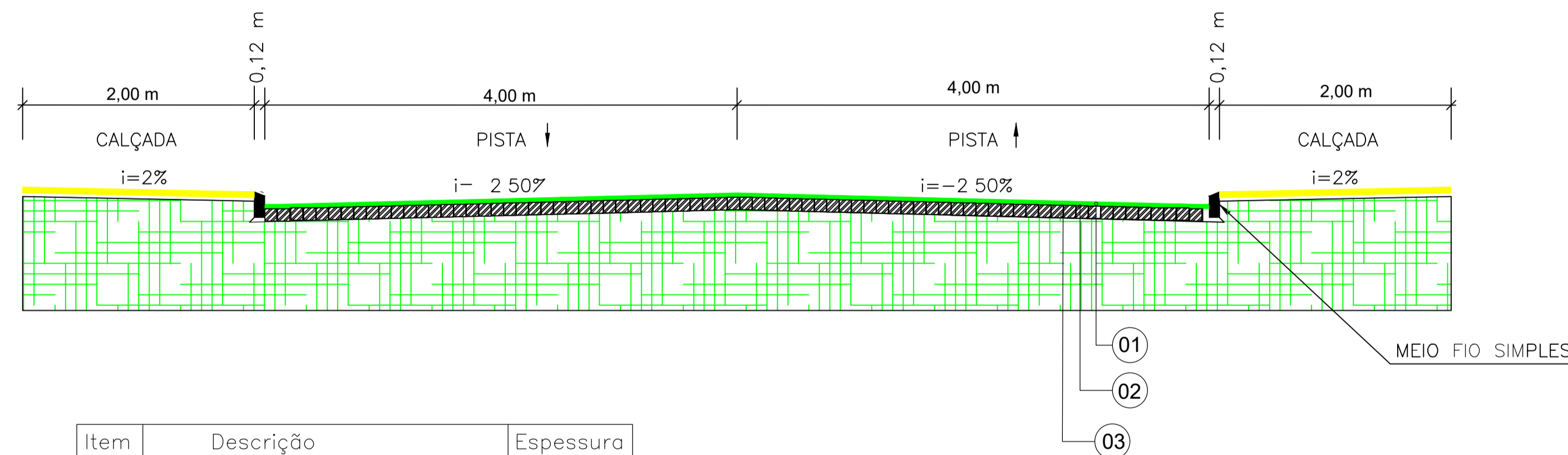

Item	Descrição	Espessura
01	C.B.U.Q	3 CM
-	PINTURA DE LIGAÇÃO	-
02	REPERFILAGEM	3 CM
-	PINTURA DE LIGAÇÃO	-
03	CALÇAMENTO EXISTENTE	-

PROJETO DE PAVIMENTAÇÃO



PREFEITURA CERRO GRANDE	PAVIMENTAÇÃO ASFÁLTICA			
	RUA AMÉRICA, CENTRO - CERRO GRANDE - RS			
	PROPRIETÁRIO: PREFEITURA MUNICIPAL DE CERRO GRANDE			
	RESPONSÁVEL TÉCNICO: ENG. FRANCIS CAMPAGNOLLO CREA: RS 236.817			
DATA: JUNHO/2021	ESCALA: INDICADA	ÁREA TERRENO:	FRANCHA: 02	

BOCA DE LOBO

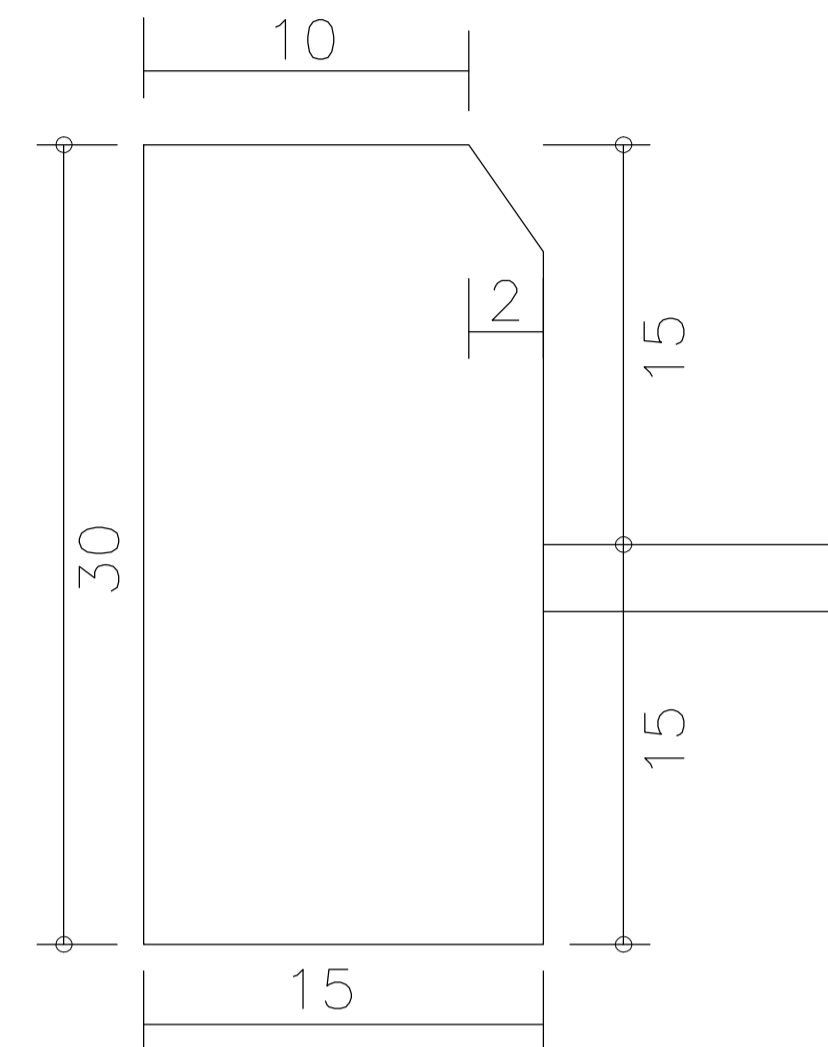

DETALHE - MEIO FIO

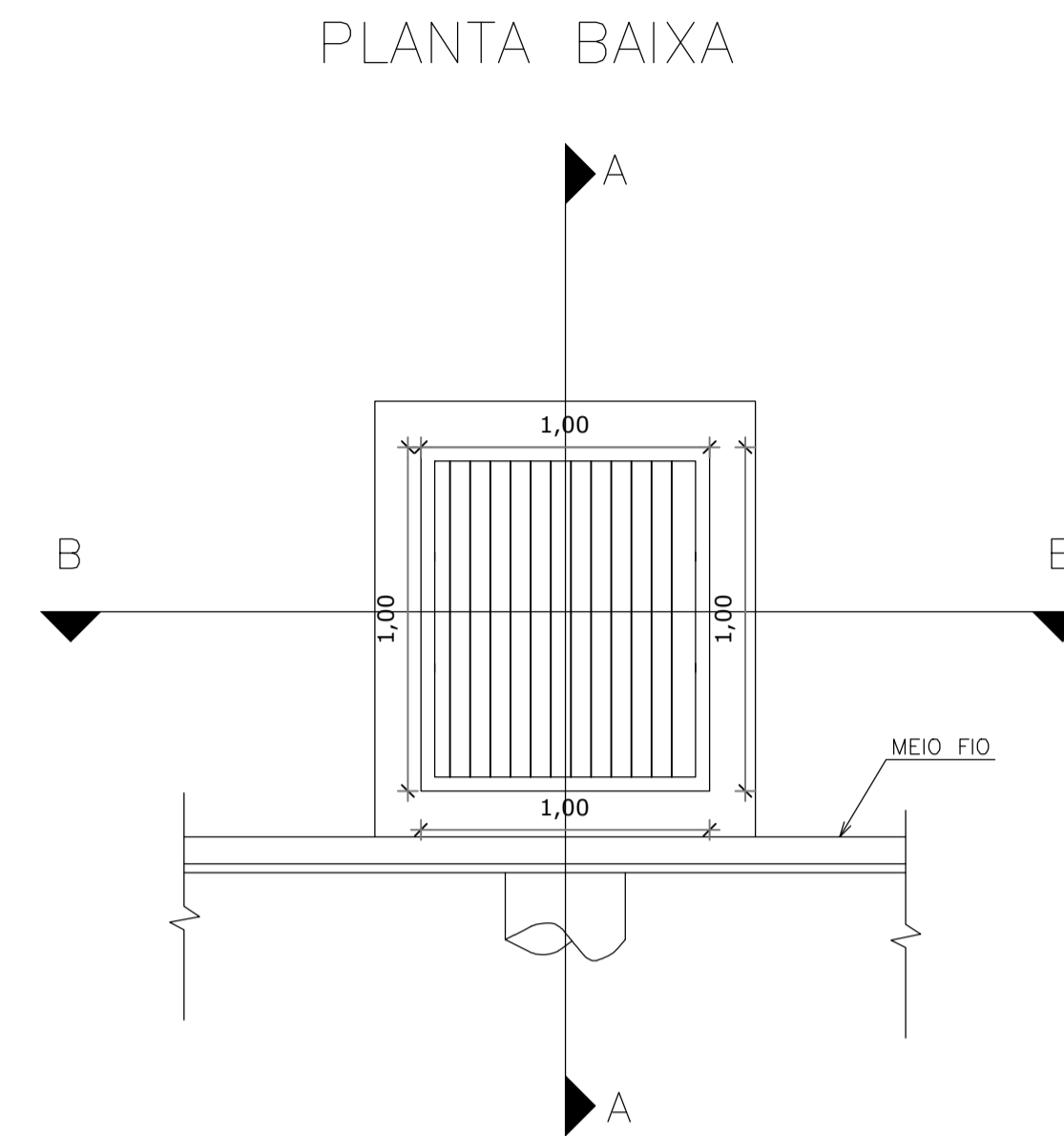

RESUMO DE AÇO
 11 N1 Ø5.0 C/10 COMP=134
 11 N2 Ø5.0 C10 COMP=134
 TOTAL
 Ø5.0 = 29,48M - 4,43Kg

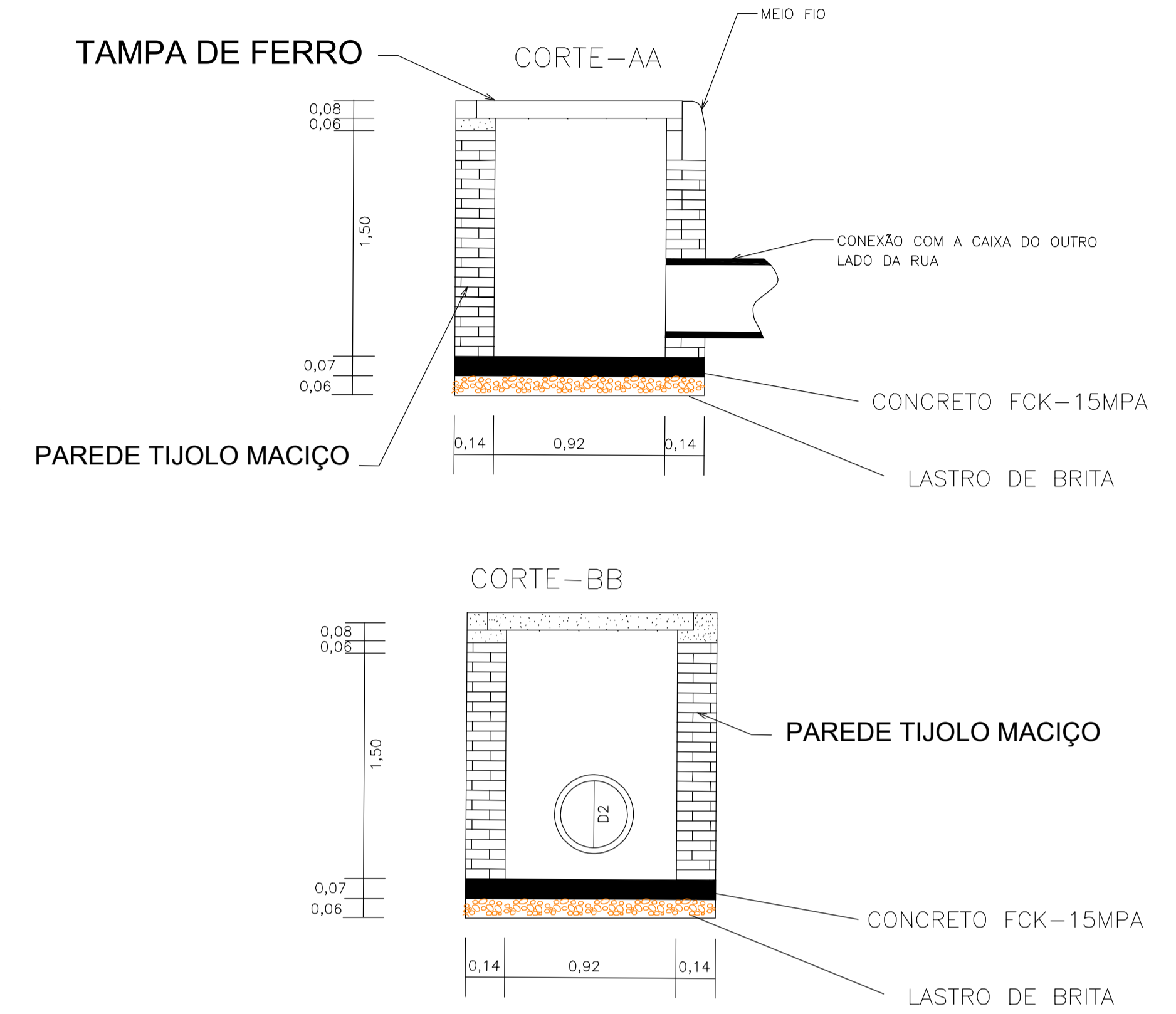

RUA 20 DE OUTUBRO: 110,00m
RUA 20 DE SETEMBRO: 568,00
RUA JOÃO DELPHINO SECCON: 991,00M
RUA MENOLI CEZAR:
TOTAL MEIO-FIO : 1669,00m

CAIXA COLETORA - TIPO BOCA DE LOBO

NOME DE RUA :	BOCA DE LOBO A SER EXECUTADA
RUA 20 DE OUTUBRO:	01 UNIDADE
RUA 20 DE SETEMBRO:	07 UNIDADE
RUA JOÃO DELPHINO SECCON:	07 UNIDADE
RUA MENOLI CEZAR	01 UNIDADE
TOTAL	16 UNIDADE

SINALIZAÇÃO VERTICAL - DETALHE

DETALHE PLACA E TUBOS DE SINALIZAÇÃO

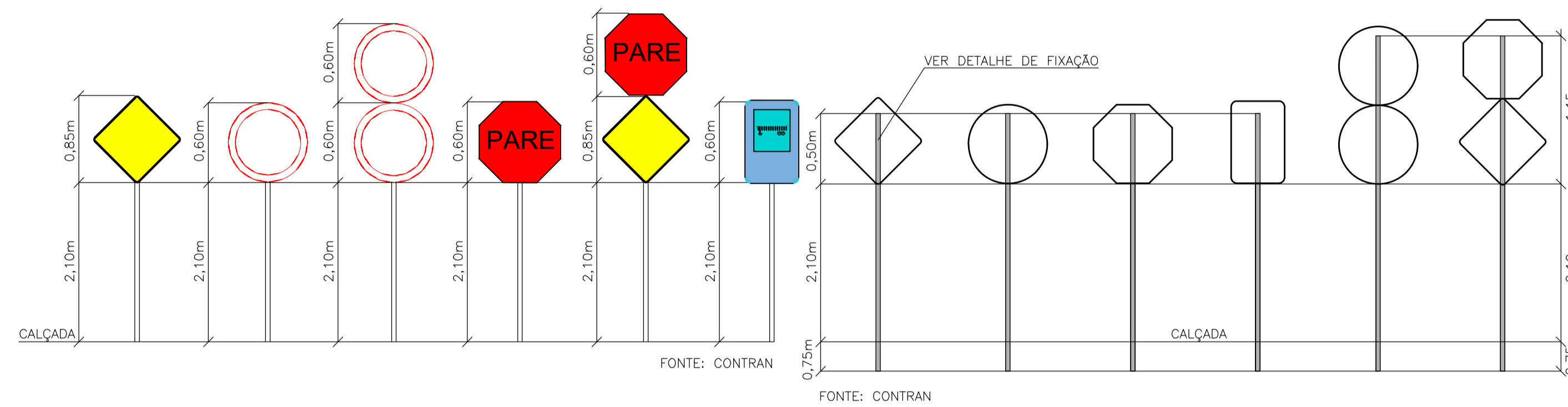

DETALHE DE FIXAÇÃO AO SOLO

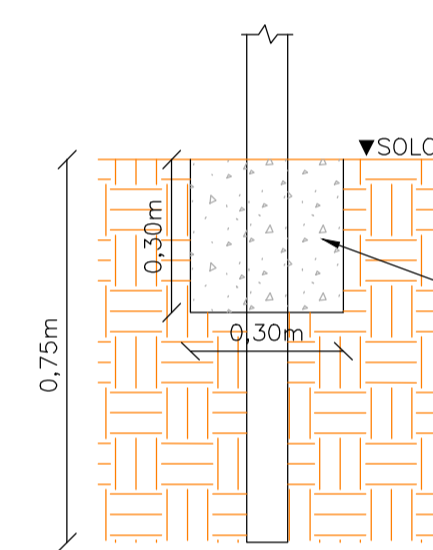

DETALHE DE FIXAÇÃO DO TUBO NA PLACA

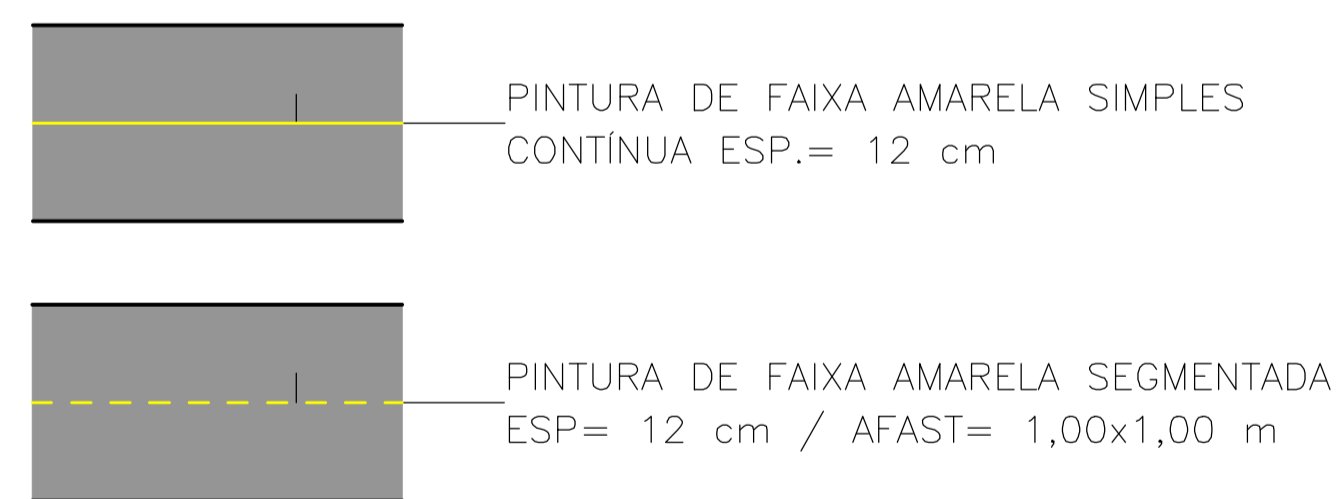
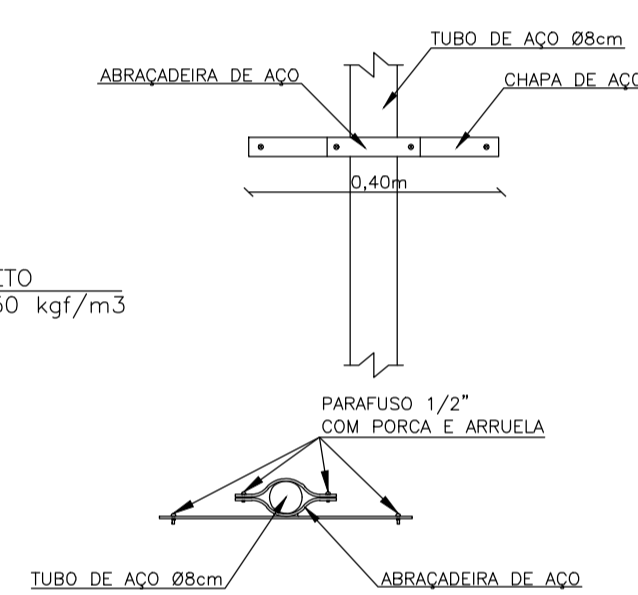

DETALHE FAIXA PEDESTRE

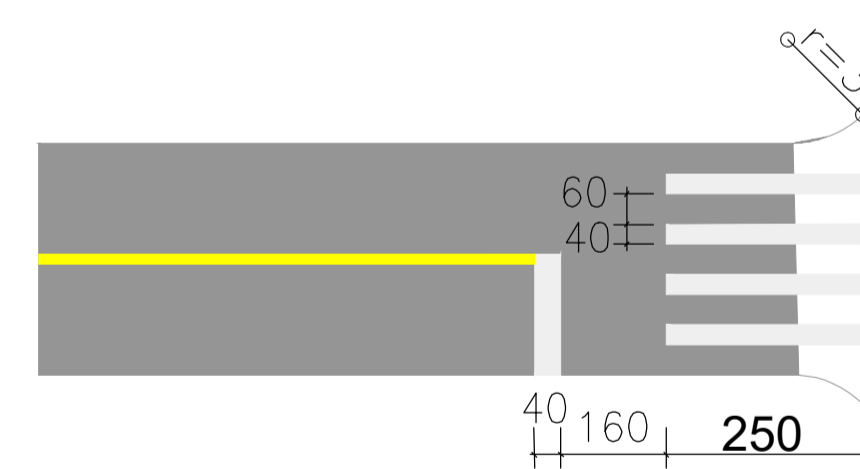

SINALIZAÇÃO HORIZONTAL

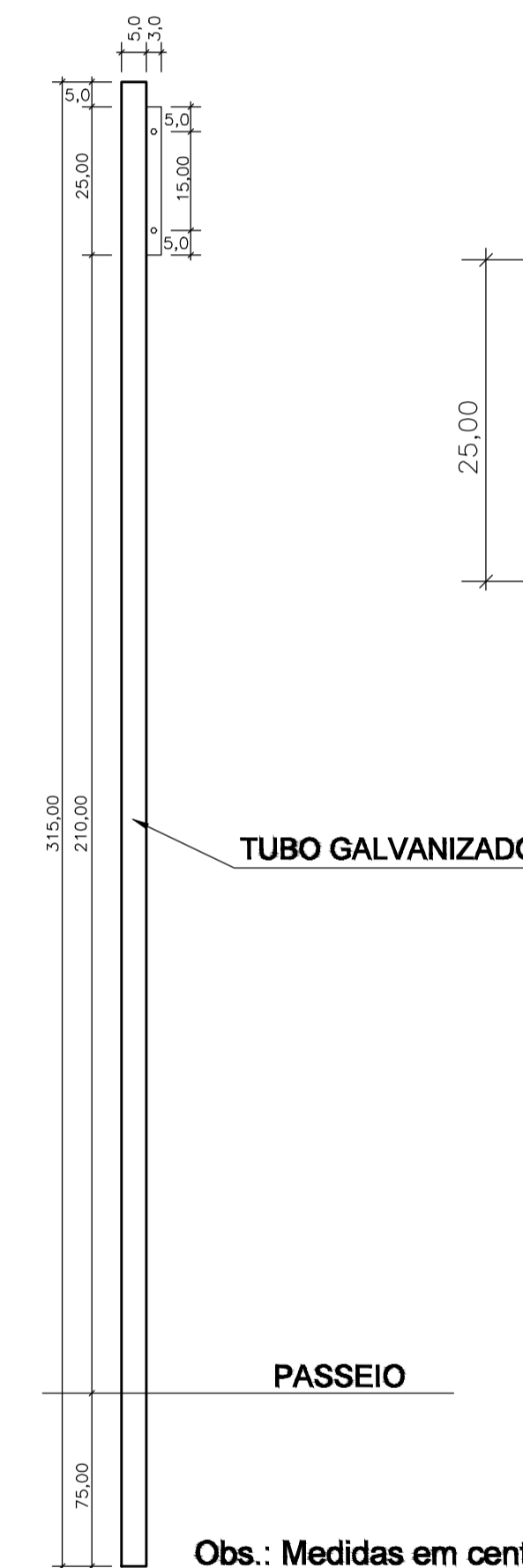
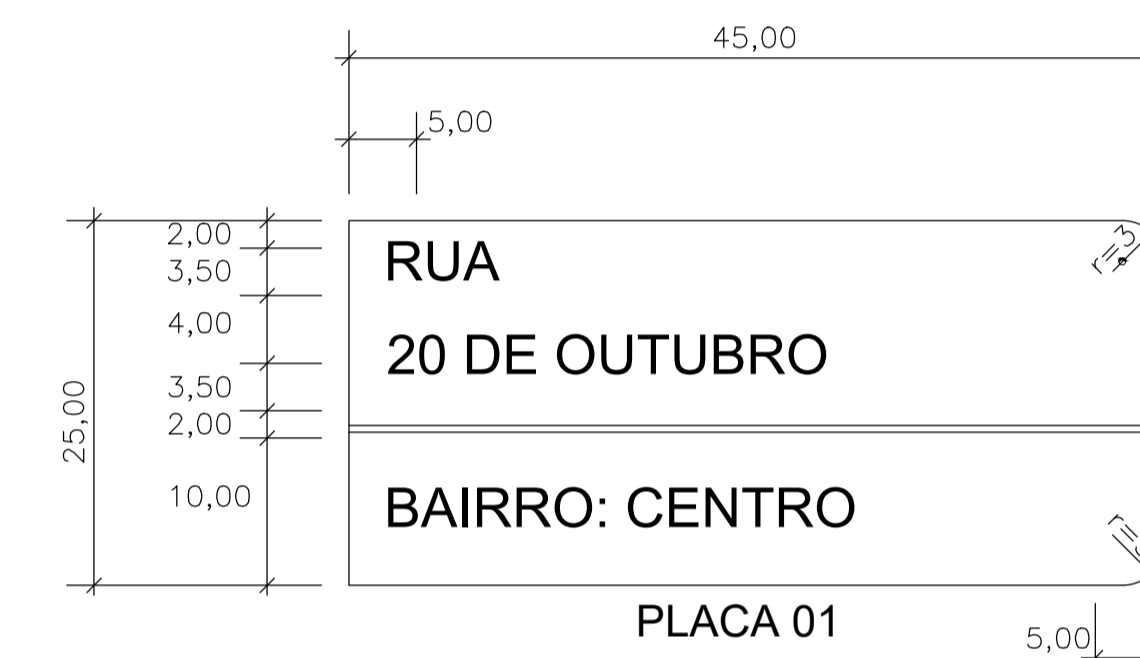
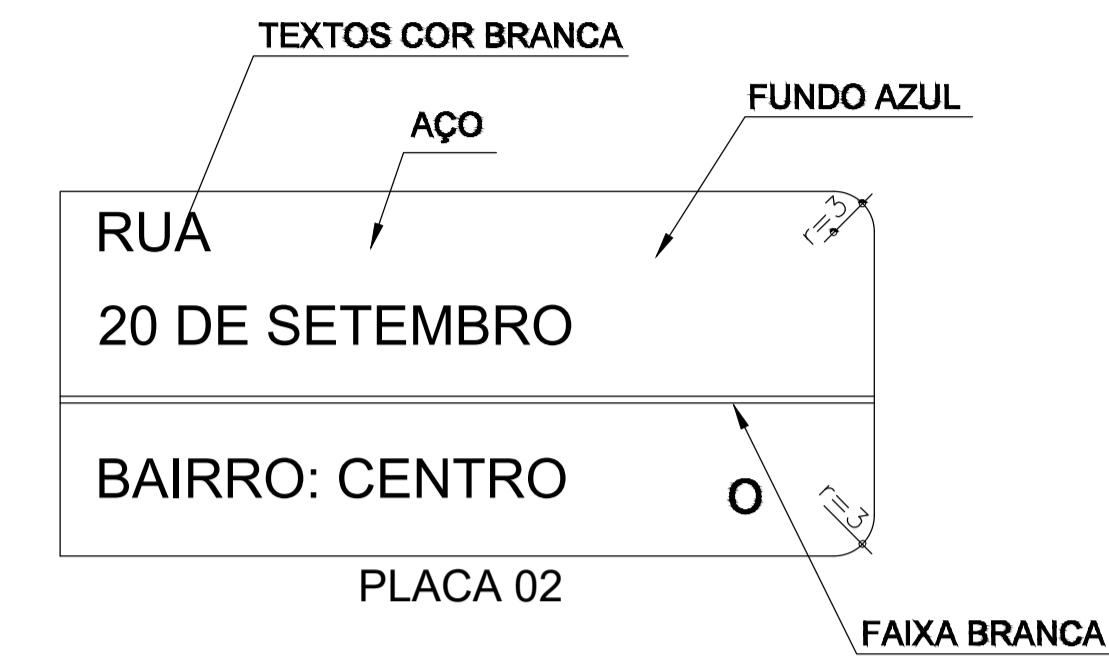

DETALHE DE FIXAÇÃO AO SOLO

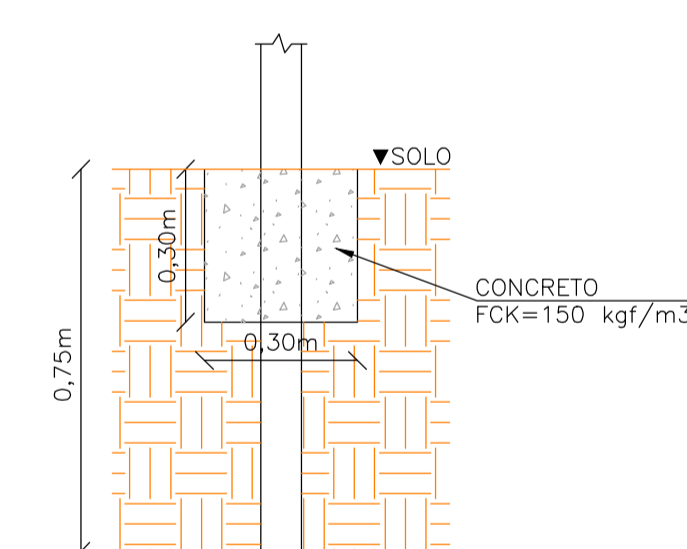

Obs.: Medidas em centímetros (cm)

PLACA IDENTIFICAÇÃO DE RUA NOME DE RUA SINALIZAÇÃO VERTICAL - DETALHE

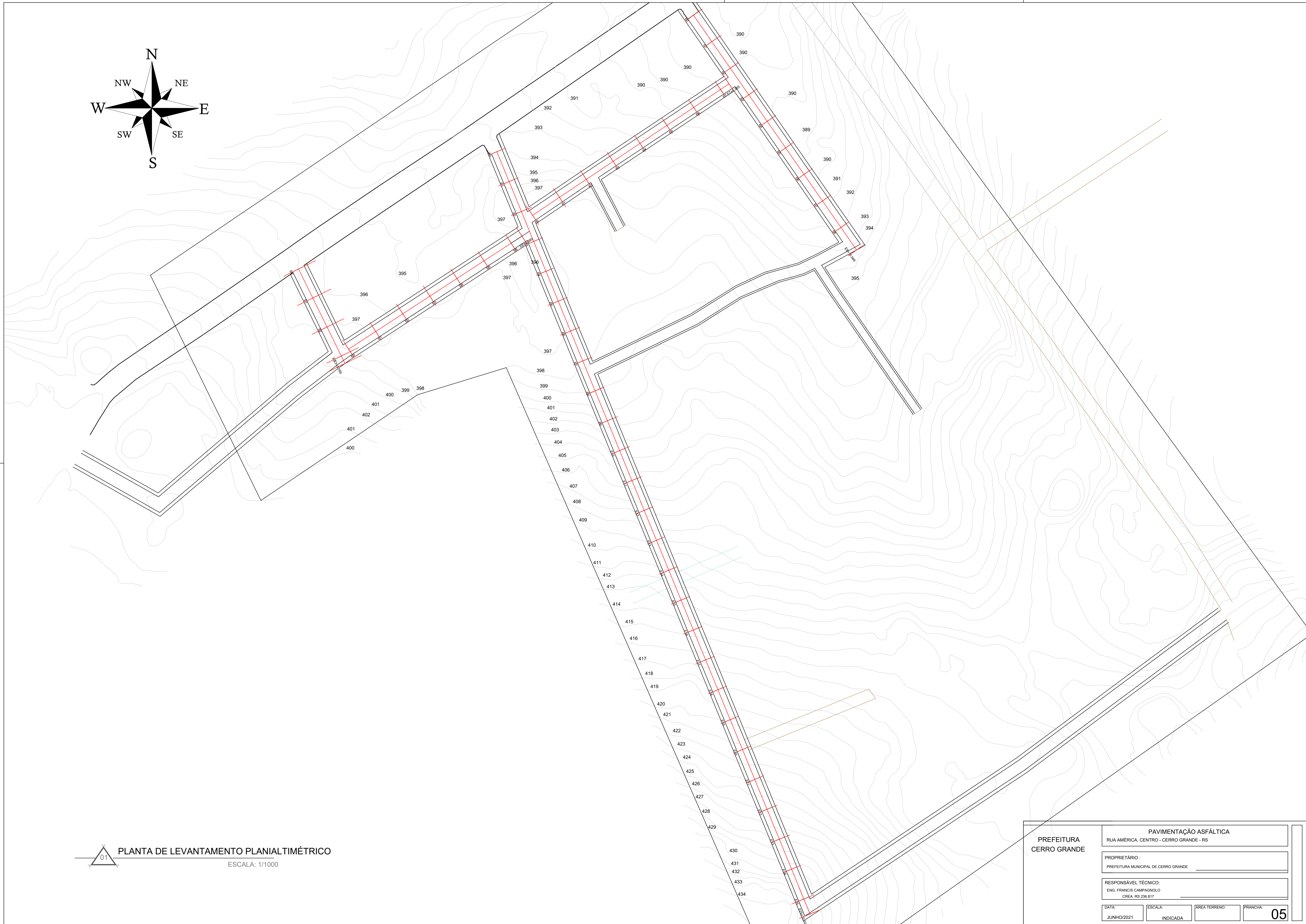
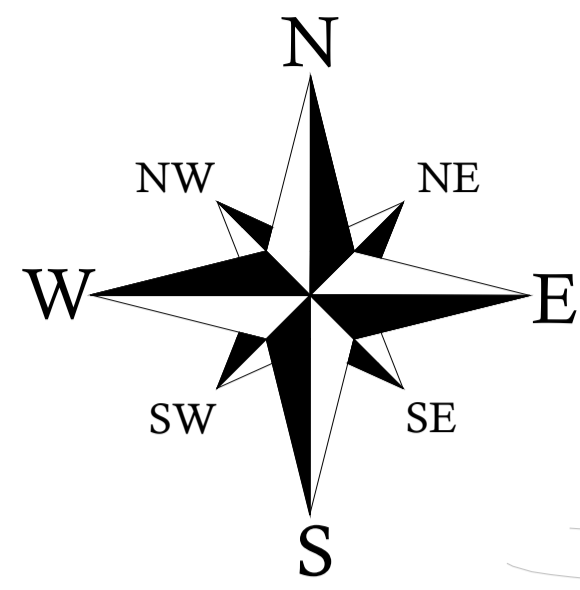

01 PLANTA DE LEVANTAMENTO PLANIALTIMÉTRICO
ESCALA: 1/1000

PREFEITURA CERRO GRANDE	PAVIMENTAÇÃO ASFÁLTICA			
	RUA AMÉRICA, CENTRO - CERRO GRANDE - RS			
	PROPRIETÁRIO : PREFEITURA MUNICIPAL DE CERRO GRANDE			
	RESPONSÁVEL TÉCNICO: ENG. FRANCIS CAMPAGNOLLO CREA: RS 236.817			
DATA: JUNHO/2021	ESCALA: INDICADA	ÁREA TERRENO:	FRANCHA: 05	

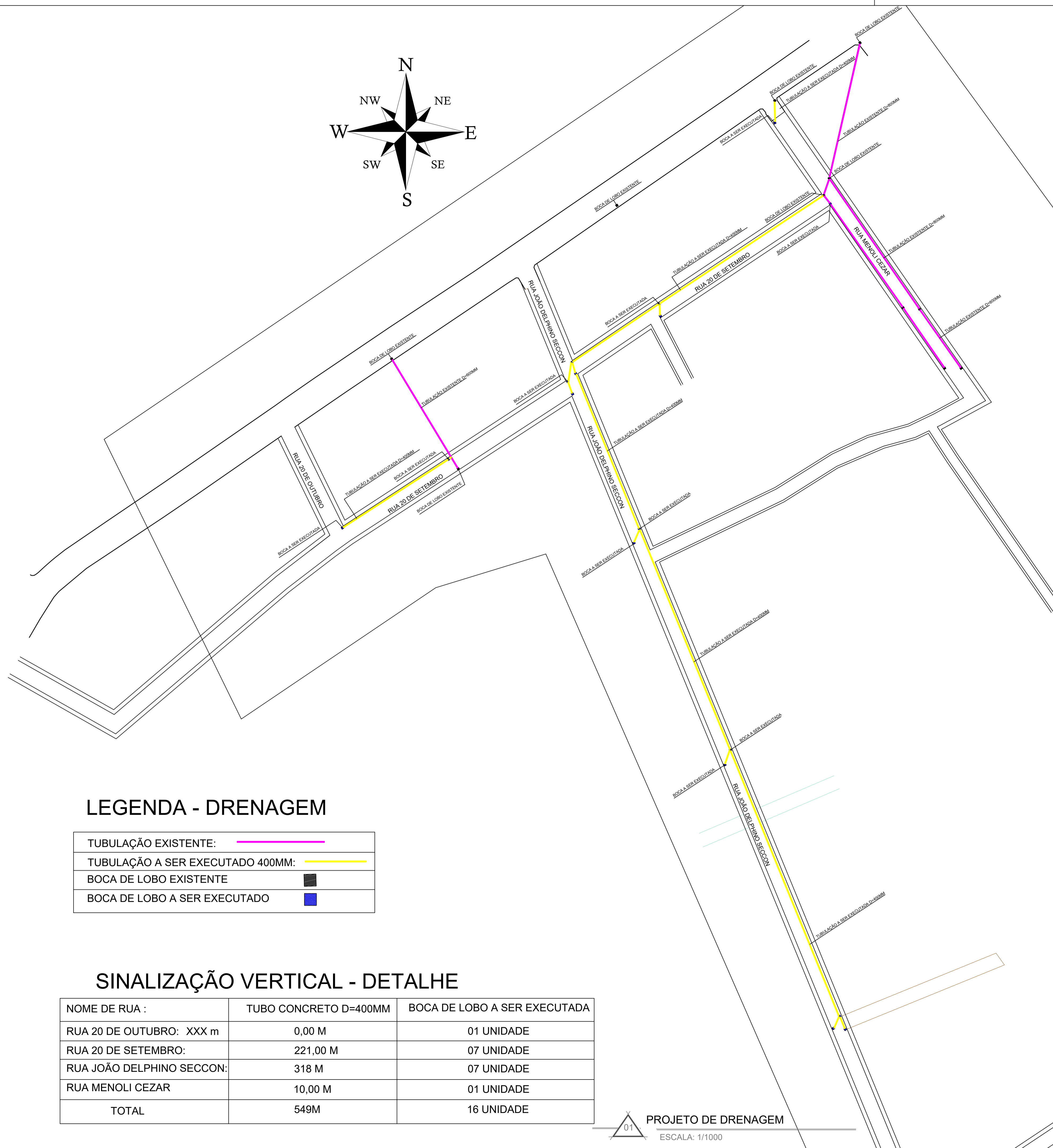
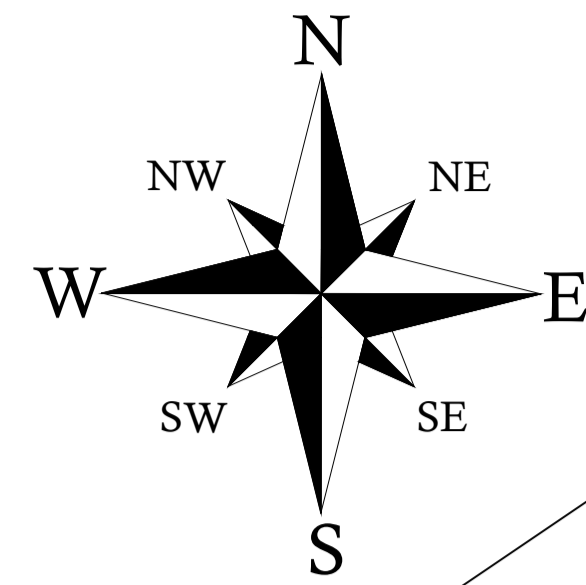

LEGENDA - DRENAGEM

TUBULAÇÃO EXISTENTE:	
TUBULAÇÃO A SER EXECUTADO 400MM:	
BOCA DE LOBO EXISTENTE	
BOCA DE LOBO A SER EXECUTADO	

SINALIZAÇÃO VERTICAL - DETALHE

NOME DE RUA :	TUBO CONCRETO D=400MM	BOCA DE LOBO A SER EXECUTADA
RUA 20 DE OUTUBRO: XXX m	0,00 M	01 UNIDADE
RUA 20 DE SETEMBRO:	221,00 M	07 UNIDADE
RUA JOÃO DELPHINO SECCON:	318 M	07 UNIDADE
RUA MENOLI CEZAR	10,00 M	01 UNIDADE
TOTAL	549M	16 UNIDADE

01 PROJETO DE DRENAGEM
ESCALA: 1/1000

PREFEITURA CERRO GRANDE	PAVIMENTAÇÃO ASFÁLTICA RUA AMÉRICA, CENTRO - CERRO GRANDE - RS
	PROPRIETÁRIO : PREFEITURA MUNICIPAL DE CERRO GRANDE
	RESPONSÁVEL TÉCNICO: ENG. FRANCIS CAMPAGNOLLO CREA: RS 236.817
	DATA: JUNHO/2021 ESCALA: INDICADA ÁREA TERRENO: PRANCHA: 06

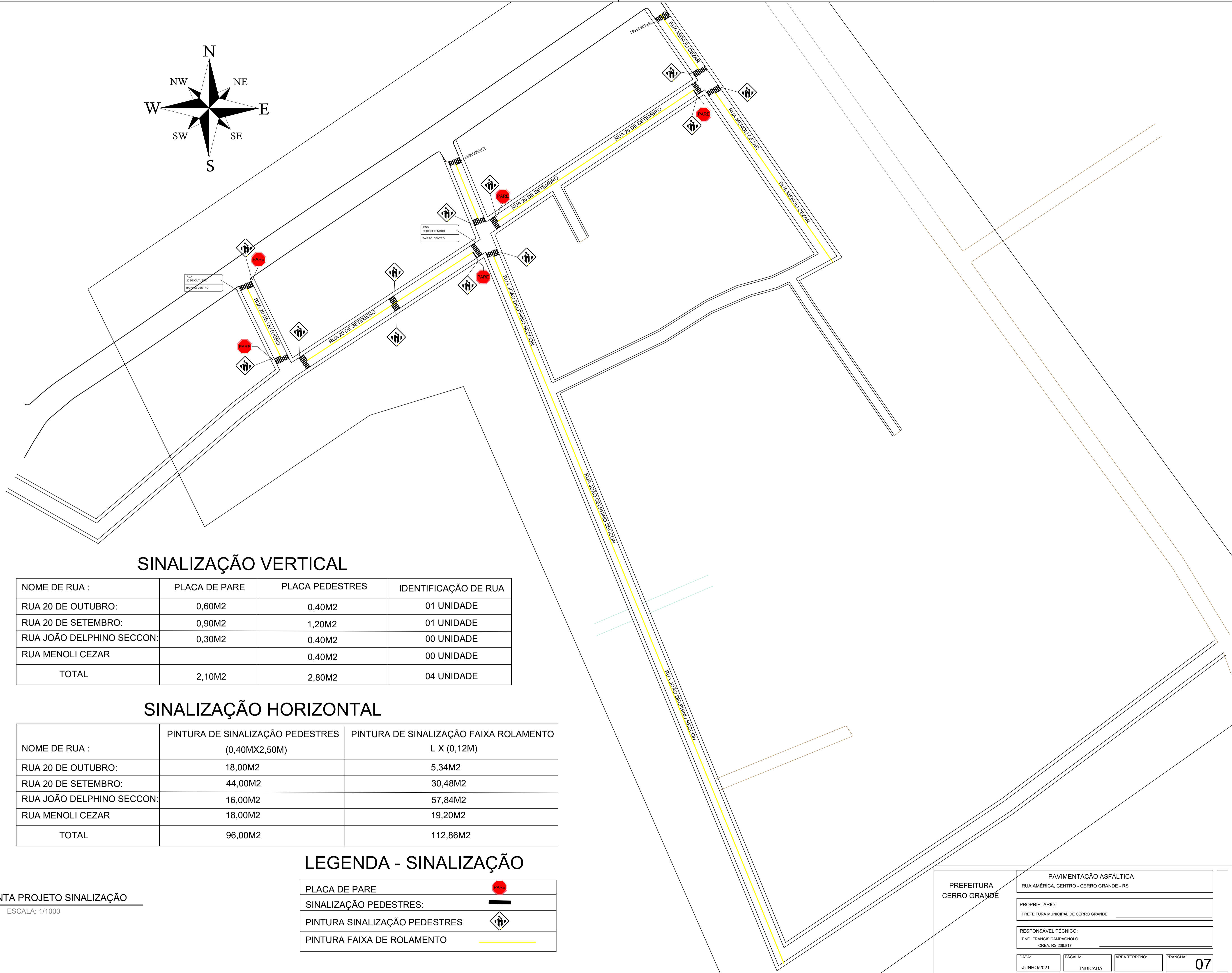
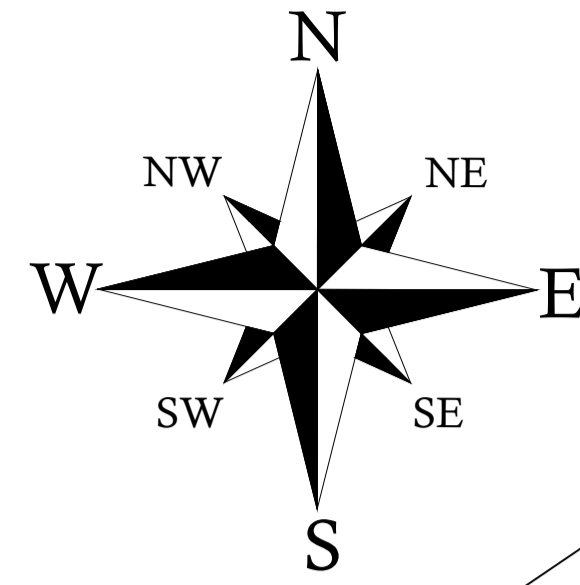

SINALIZAÇÃO VERTICAL

NOME DE RUA :	PLACA DE PARE	PLACA PEDESTRES	IDENTIFICAÇÃO DE RUA
RUA 20 DE OUTUBRO:	0,60M2	0,40M2	01 UNIDADE
RUA 20 DE SETEMBRO:	0,90M2	1,20M2	01 UNIDADE
RUA JOÃO DELPHINO SECCON:	0,30M2	0,40M2	00 UNIDADE
RUA MENOLI CEZAR		0,40M2	00 UNIDADE
TOTAL	2,10M2	2,80M2	04 UNIDADE

SINALIZAÇÃO HORIZONTAL

NOME DE RUA :	PINTURA DE SINALIZAÇÃO PEDESTRES (0,40MX2,50M)	PINTURA DE SINALIZAÇÃO FAIXA ROLAMENTO L X (0,12M)
RUA 20 DE OUTUBRO:	18,00M2	5,34M2
RUA 20 DE SETEMBRO:	44,00M2	30,48M2
RUA JOÃO DELPHINO SECCON:	16,00M2	57,84M2
RUA MENOLI CEZAR	18,00M2	19,20M2
TOTAL	96,00M2	112,86M2

LEGENDA - SINALIZAÇÃO

PLACA DE PARE	
SINALIZAÇÃO PEDESTRES:	
PINTURA SINALIZAÇÃO PEDESTRES	
PINTURA FAIXA DE ROLAMENTO	

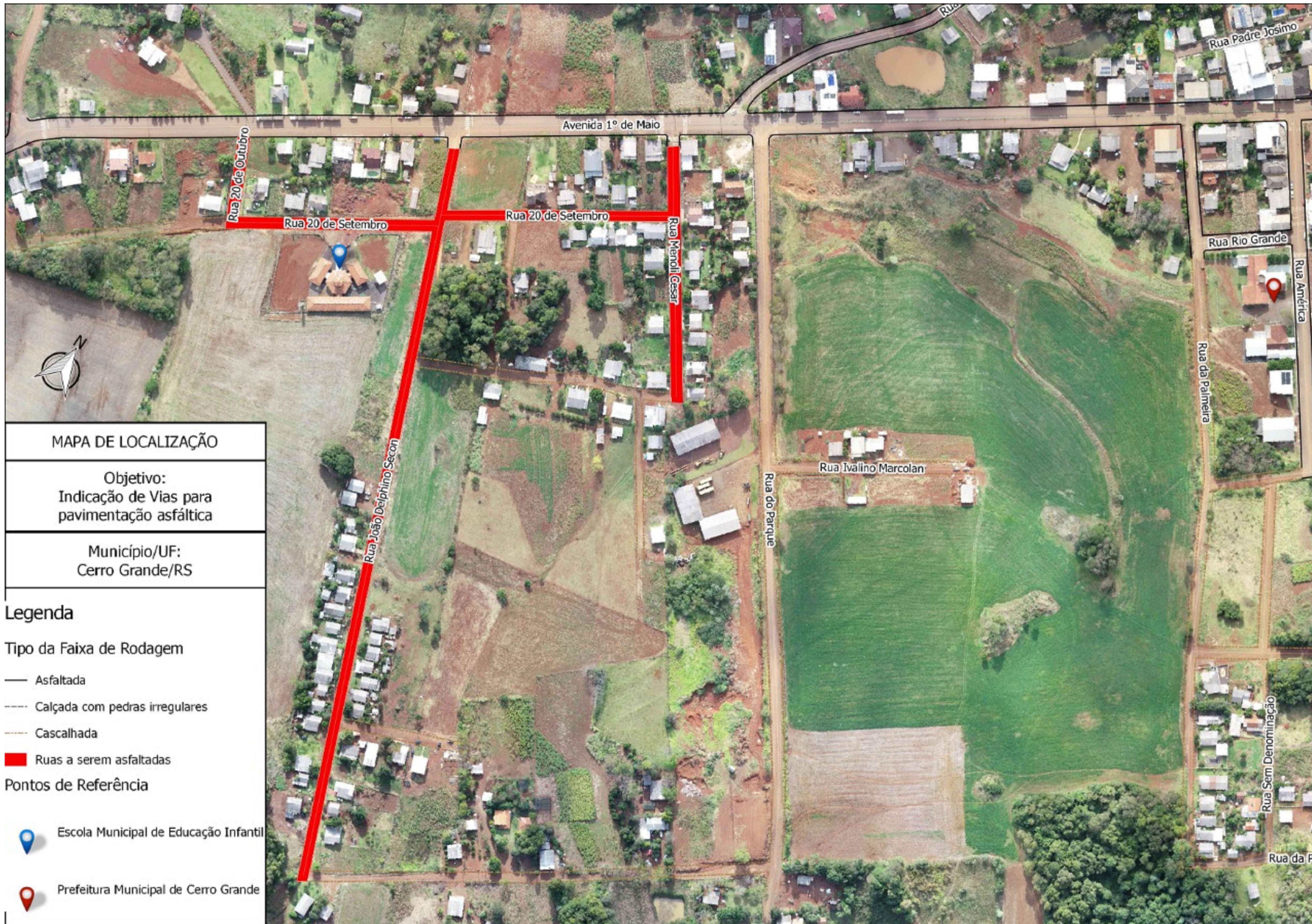

MAPA DE LOCALIZAÇÃO

Objetivo:
Indicação de Vias para
pavimentação asfáltica

Município/UF:
Cerro Grande/RS

Legenda

Tipo da Faixa de Rodagem

- Asfaltada
- Calçada com pedras irregulares
- Cascalhada
- Ruas a serem asfaltadas

Pontos de Referência

- Escola Municipal de Educação Infantil
- Prefeitura Municipal de Cerro Grande

01 MAPA DE LOCALIZAÇÃO

PREFEITURA CERRO GRANDE	PAVIMENTAÇÃO ASFÁLTICA			
	RUA AMÉRICA, CENTRO - CERRO GRANDE - RS			
	PROPRIETÁRIO: PREFEITURA MUNICIPAL DE CERRO GRANDE			
	RESPONSÁVEL TÉCNICO: ENG. FRANCIS CAMPAGNOLLO CREA: RS 236.817			
DATA: JUNHO/2021	ESCALA: INDICADA	ÁREA TERRENO:	FRANCHA: 08	

QUANTITATIVO PAVIMENTAÇÃO

RUA 20 DE SETEMBRO

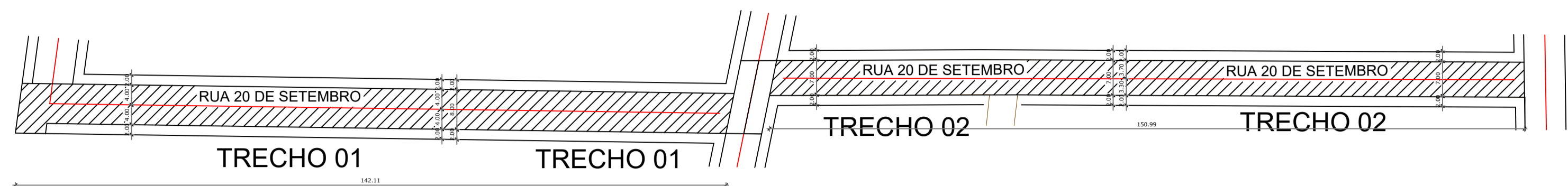

QUADRO QUANTIDADE PAVIMENTAÇÃO

TRECHO	EXTENSÃO	LARGURA	ÁREA TOTAL	PINTURA DE LIGAÇÃO	CBUQ	
					ESP (M)	VOL (M3)
TRECHO 01:	142,11M	8,00M	1.136,00M2	1.136,00M2	0,04M	45,44
TRECHO 02:	151,00M	7,00M	1.057,00M2	1.057,00M2	0,04M	42,28
TOTAL:	293,11M	-	2.193,00M2	2.193,00M2	0,04M	87,72

RUA 20 DE OUTUBRO

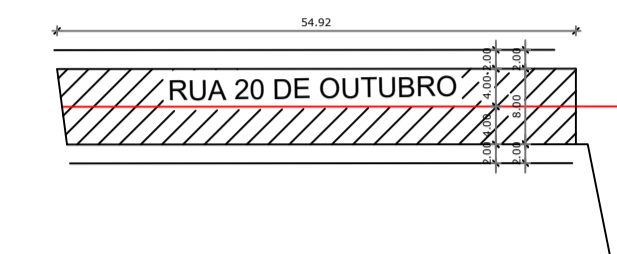

QUADRO QUANTIDADE PAVIMENTAÇÃO

TRECHO	EXTENSÃO	LARGURA	ÁREA TOTAL	PINTURA DE LIGAÇÃO	CBUQ	
					ESP (M)	VOL (M3)
TRECHO 01:	54,92M	8,00M	439,36M2	439,36M2	0,04M	17,57
TOTAL:		-	439,36M2	439,36M2		17,57

RUA JOÃO DELPHINO SECCON

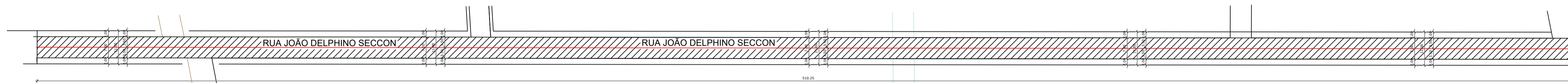

QUADRO QUANTIDADE PAVIMENTAÇÃO

TRECHO	EXTENSÃO	LARGURA	ÁREA TOTAL	PINTURA DE LIGAÇÃO	CBUQ	
					ESP (M)	VOL (M3)
TRECHO 01:	510,25M	7,00M	3571,75M2	3571,75M2	0,04M	142,87
TOTAL:		-	3571,75M2	3571,75M2	0,04M	142,87

LEGENDA - SINALIZAÇÃO

ÁREA A SER PAVIMENTADA

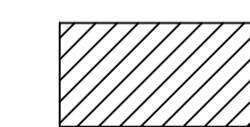

RUA MENOLI CEZAR



QUADRO QUANTIDADE PAVIMENTAÇÃO

TRECHO	EXTENSÃO	LARGURA	ÁREA TOTAL	PINTURA DE LIGAÇÃO	CBUQ - REPERFILAGEM		CBUQ	
					ESP (M)	VOL (M3)	ESP (M)	VOL (M3)
TRECHO 01:	175,50M	8,00M	1.404,00M2	1.404,00M2	0,03M	42,12	0,03M	42,12
TOTAL:		-	1.404,00M2	1.404,00M2	0,03M	42,12	0,03M	42,12